

# mimatic®

Tool Systems

Your Partner For Clever Tooling

Angetriebene und statische Werkzeuge  
Live and Static Tools

## PROGRAMMÜBERSICHT PROGRAM OVERVIEW

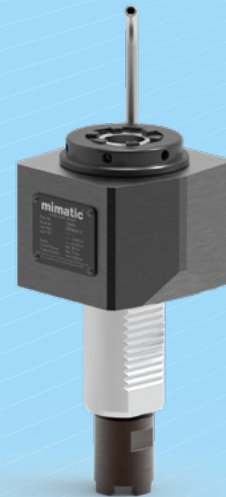
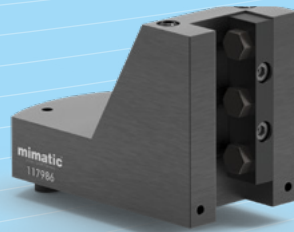
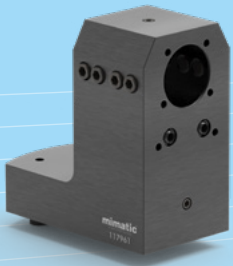

VDI 40

BMT 45 65 75

Hersteller von Präzisions-Werkzeugen seit 1974  
Manufacturer of Precision Tools Since 1974

# Werkzeugsysteme für höchste Ansprüche

Seit 1974 entwickeln und produzieren wir Zerspanungswerkzeuge und angetriebene Werkzeuge für CNC Werkzeugmaschinen. Unsere Produkte kommen in den unterschiedlichsten Anwendungsbereichen für die spanabhebende Fertigung bei Kunden der Automobilindustrie, Automobilzulieferer, Elektrotechnik, Fahrzeugbau, Gießereien, Maschinenbau und Medizintechnik zum Einsatz.

Die Region Allgäu gilt weit über ihre Grenzen hinaus als Inbegriff für Lebensqualität, intakte Natur und idyllische Landschaften. Sie ist aber ebenso bekannt für ihre enorme wirtschaftliche Leistungsfähigkeit und Innovationskraft im Werkzeug- und Maschinenbau. Unser Standort im Allgäu unterhält eine leistungsfähige Produktion mit allen Einrichtungen eines modernen Industrieunternehmens.

Allgäu®



# Tool Systems for Highest Demands

Since 1974, we have been developing and producing cutting tools and driven tools for CNC machine tools. Our products are used in various fields of application for the machining industry for customers of the automotive industry, automotive suppliers, electrical engineering, vehicle construction, foundries, mechanical engineering and medical technology.

The Allgäu region of Bavaria reputation reaches beyond its borders, because of its natural beauty, undisturbed nature and idyllic landscapes. It is also well known for its industrial power and innovative thinking in toolmaking and mechanical engineering. Our location in the Allgäu has a powerful production with all facilities of a modern industrial enterprise.

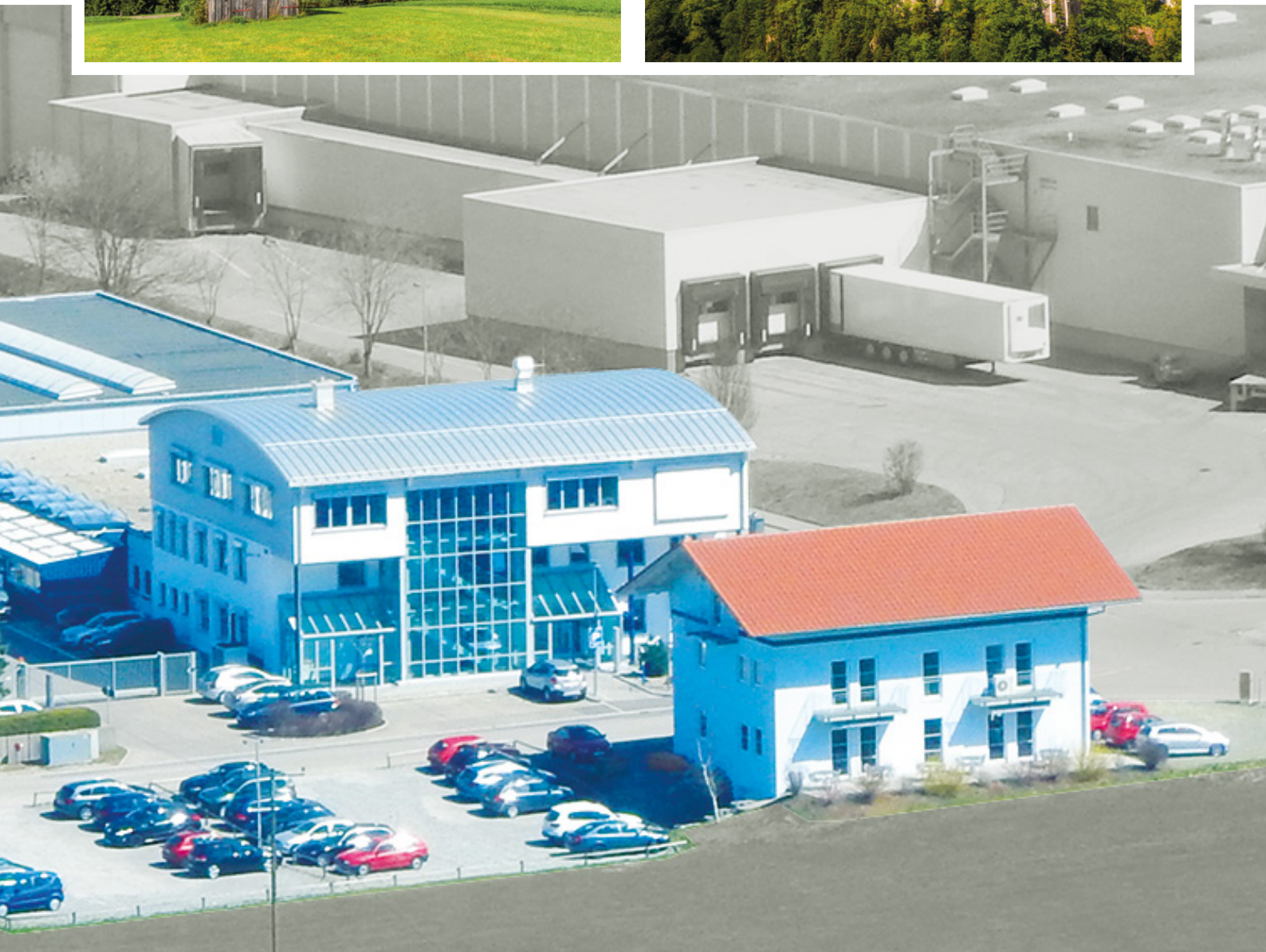

## Quickfacts for Live Tools

### Lagerung / Bearings

Rundlaufgarantie 0.03mm bei 100mm Ausspannlänge und höchste Drehzahlen dank Hoch-Präzisions Schrägkugellager der Toleranzklasse P4. Optimiertes Design für höchste Steifigkeit durch maximalsten Lagerabstand und minimalsten Abstand zur Werkzeugschneide.

*Guaranteed concentricity of 0.03 at 100mm and highest rotation speeds thanks to high-precision angular ball bearings of tolerance class P4. Optimised design for highest rigidity by maximised bearing distance and minimised distance to tool cutting edge.*



### Getriebe / Gears

Höchste Drehmomente und geräuscharmer Lauf dank spiralverzahnter Kegelräder. Spielarme Getriebeabstimmung erreicht durch individuelle händische Justierung.

*Highest torques and smooth run thanks to cyclo palloid toothed bevel gears. Low backlash gear adjustments realised by individual manual setting.*



### Dichtung / Sealing

Trockenlaufleistung für fast alle Werkzeuge mittels innovativem Dichtungssystem bis 70bar. Geringe Wärmeentwicklung mittels reibungsoptimierter PTFE Wellendichtringe. Schutz vor Staub und Spänen dank Schmutz-Labyrinth.

*Dry running suitability for almost all tools by means of innovative sealing system up to 70bar. Reduced heat development due to friction optimized PTFE shaft sealing. Dirt labyrinth protects from dust and chips.*

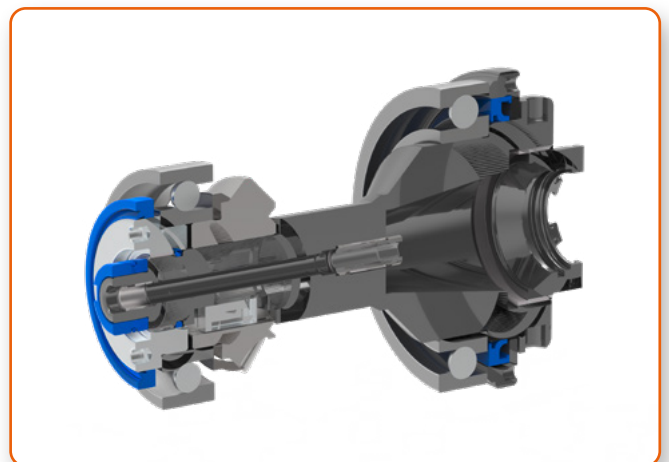

## Quickfacts for Live Tools

### Werkzeugschnittstellen / Tooling Interfaces

Neben der marktüblichen Spannzangenaufnahme ER und mimatic Capto Schnittstelle, bieten wir unseren Kunden die bewährte Schnellwechselschnittstelle - mimatic mi – mit einer großen Auswahl an Einsätzen für unterschiedliche Anwendungen und Werkzeuge.

Neu ist unser Klemmschlüssel zur Einhandbedienung bei angetriebenen Werkzeugen mit ER-Spannzangenaufnahme.

*In addition to the standard ER collet chuck and mimatic Capto interface, we offer our customers the proven quick-change interface - mimatic mi - with a wide range of adapters for different applications and tools.*

*New is our clamping key for one-hand operation on live tools with ER collet chuck.*



### Verlässlichkeit / Reliability

Sofort einsetzbar dank des strengen mimatic Testlaufs nach der Montage. Konservative Auslegung des Designs auf maximale Prozesssicherheit, deswegen 2 Jahre Garantie. Entwickelt, geplant und produziert in Deutschland.

*Instant applicable thanks to tough mimatic test run after assembling. Conservative design policy for "an" maximum of process safety, therefore 2 years warranty. Developed, projected and produced in Germany.*



### Wartung / Maintenance

Eine gekapselte Dauerschmierung mit einem Hochgeschwindigkeitsfett erübrigt eine Wartung über die gesamte Lebensdauer.

*An encapsulated permanent lubrication with a high-speed grease eliminates the need for maintenance over the entire service life.*



# Maschinendaten Machine Data



## VDI 40 / BMT 45 65 75

**Radiale AGW**  
Radial Live Tools

**Axiale AGW**  
Axial Live Tools

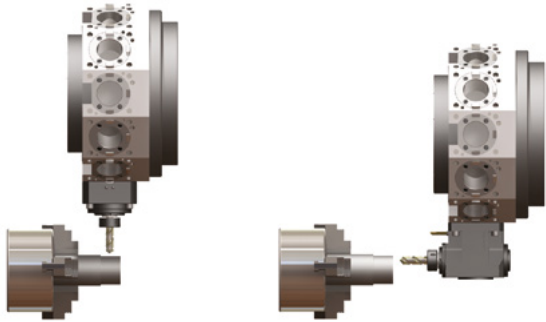

**Sternrevolver BMT**  
Star Turret BMT

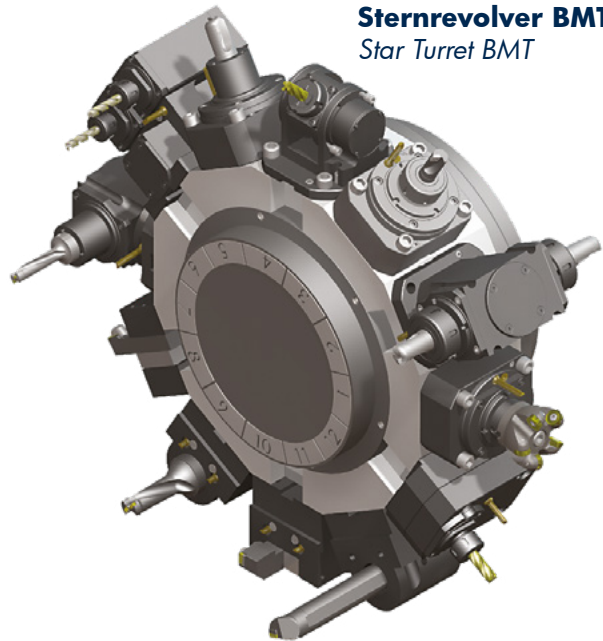

**Störkreiskonturen**  
Interference Circles

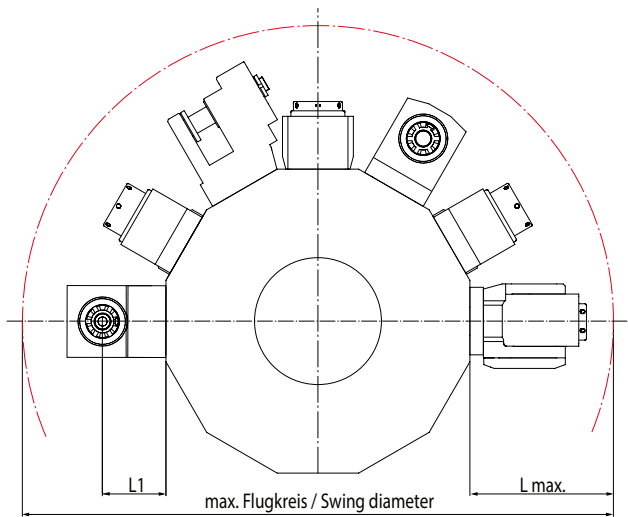

**Schaftabmessungen**  
Shank Dimensions



Bitte beachten Sie die Störkreiskonturen / L max. Ihrer Maschine!  
Sie finden diese in Ihren Maschinenunterlagen.  
*Please pay attention to the interference circle / L max. of your machine!*  
*You can find it in your machine instruction manual.*



Im Lieferumfang sind keine Bedienschlüssel enthalten, Ausnahme MI.  
*Delivery doesn't include operating keys, except MI.*

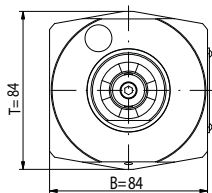
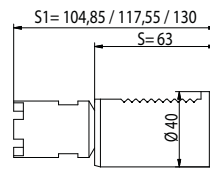

VDI 40

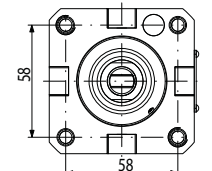
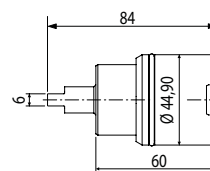

BMT 45

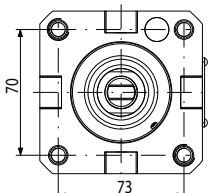
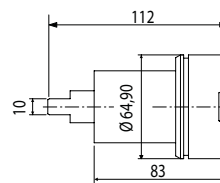

BMT 65

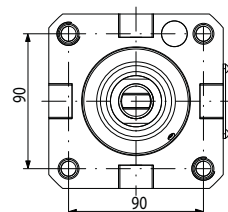

BMT 75

**ICE = Interne + externe Kühlung**  
Internal + external coolant

**EC = Externe Kühlung**  
External coolant

Spannzangenaufnahme Collet chuck	Norm Standard	Spann-Ø Clamping dia.
ER 16	DIN 6499-B	0,5-10 mm
ER 25	DIN 6499-B	2-16 mm
ER 32	DIN 6499-B	3-20 mm
ER 40	DIN 6499-B	4-26 mm



**VDI 40** Angetriebene Werkzeuge / Live Tools



HAAS Maschinentypen HAAS Machine Types		Revolverstationen Turret Stations
<b>SL 20/30</b>	<b>Y</b>	12
<b>DS 30</b>	<b>Y/SS/SSY</b>	12
<b>SL 20/30</b>	<b>VB12/Hybrid</b>	12
<b>ST 10/15/20/25/30/35/40</b>	<b>VB12/VB24/Hybrid Y/SS/SSY/L</b>	12
<b>TL 15/25</b>	<b>Hybrid</b>	12
<b>SL 40</b>		12
<b>ST 40/45</b>	<b>(L)</b>	12



Gerade Einheit  
Straight Unit



Winkel-Einheit  
Angle Unit

**Optional mit Keramik-Beschichtung erhältlich > S. 16** *Optionally available with ceramic coating > p. 16*

Bestell Nr. Order No.	Bezeichnung Description	Aufnahme Toolholder	M <sub>max.</sub> Nm	n1/n2 (max.) U/min.   RPM	Übersetzung Gear ratio	Kühlung Coolant	L1 mm	S1 mm
100434	Gerade Einheit <i>Straight Unit</i>	ER 32	80	6.500 / 6.500	i = 1 : 1	EC	-	104,85
169129	Gerade Einheit <i>Straight Unit</i>	ER 32	80	6.500 / 6.500	i = 1 : 1	EC	-	117,55
192616	Gerade Einheit <i>Straight Unit</i>	ER 32	80	6.500 / 6.500	i = 1 : 1	EC	-	130
124231	Gerade Einheit <i>Straight Unit</i>	ER 32	80	6.500 / 6.500	i = 1 : 1	ICE	-	104,85
124232	Gerade Einheit <i>Straight Unit</i>	ER 32	80	6.500 / 6.500	i = 1 : 1	ICE	-	117,55
192617	Gerade Einheit <i>Straight Unit</i>	ER 32	80	6.500 / 6.500	i = 1 : 1	ICE	-	130
100833	Gerade Einheit <i>Straight Unit</i>	MI 50	80	6.500 / 6.500	i = 1 : 1	ICE	-	104,85
169595	Gerade Einheit <i>Straight Unit</i>	MI 50	80	6.500 / 6.500	i = 1 : 1	ICE	-	117,55
192618	Gerade Einheit <i>Straight Unit</i>	MI 50	80	6.500 / 6.500	i = 1 : 1	ICE	-	130
101174	Winkel-Einheit <i>Angle Unit</i>	ER 32	50	6.500 / 6.500	i = 1 : 1	EC	70	104,85
169141	Winkel-Einheit <i>Angle Unit</i>	ER 32	50	6.500 / 6.500	i = 1 : 1	EC	70	117,55
192623	Winkel-Einheit <i>Angle Unit</i>	ER 32	50	6.500 / 6.500	i = 1 : 1	EC	70	130
124836	Winkel-Einheit <i>Angle Unit</i>	ER 32	50	6.500 / 6.500	i = 1 : 1	ICE	70	104,85
166691	Winkel-Einheit <i>Angle Unit</i>	ER 32	50	6.500 / 6.500	i = 1 : 1	ICE	70	117,55
192625	Winkel-Einheit <i>Angle Unit</i>	ER 32	50	6.500 / 6.500	i = 1 : 1	ICE	70	130
101477	Winkel-Einheit <i>Angle Unit</i>	MI 50	50	6.500 / 6.500	i = 1 : 1	ICE	70	104,85
169593	Winkel-Einheit <i>Angle Unit</i>	MI 50	50	6.500 / 6.500	i = 1 : 1	ICE	70	117,55
192626	Winkel-Einheit <i>Angle Unit</i>	MI 50	50	6.500 / 6.500	i = 1 : 1	ICE	70	130

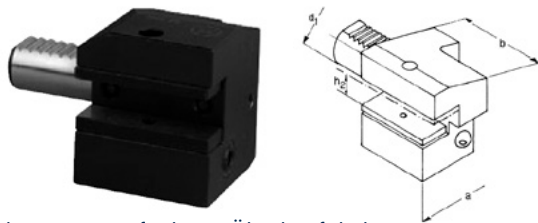

**C4** Vierkant-Längsaufnahme Überkopf, links  
*C4 Turning Holder overhead, left-hand*

Bestell Nr. Order No.	d1 mm	h2 mm	b mm	a mm
104606	40	25/20	85	85

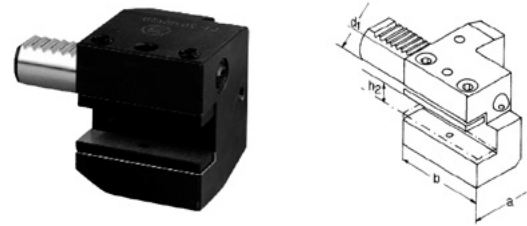

**C2** Vierkant-Längsaufnahme links  
*C2 Turning Holder, left-hand*

Bestell Nr. Order No.	d1 mm	h2 mm	b mm	a mm
104661	40	25/20	85	85

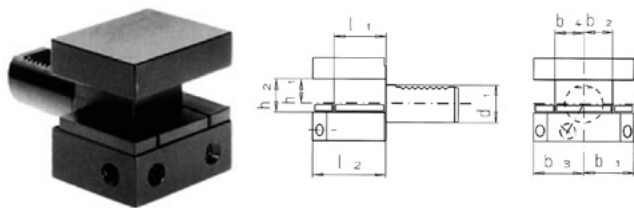

**D2** Vierkant-Mehrfachaufnahme, Überkopf  
*D2 Turning Holder overhead*

Bestell Nr. Order No.	d1 mm	h2 mm	a mm	b mm
104087	40	25/20	72	90

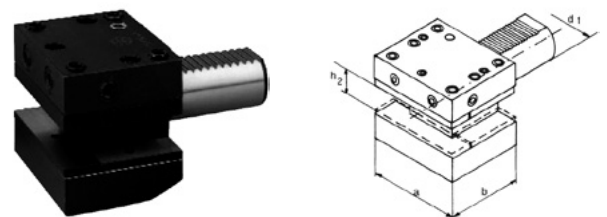

**D1** Vierkant-Mehrfachaufnahme  
*D1 Multi Turning Holder*

Bestell Nr. Order No.	d1 mm	h2 mm	b mm	a mm
104069	40	25/20	72	90

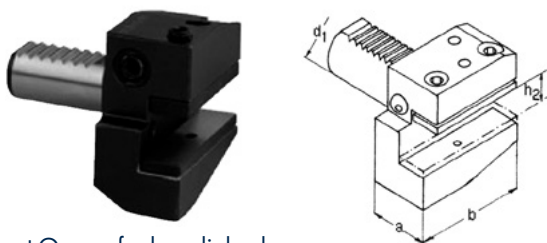

**B2** Vierkant-Queraufnahme links, kurz  
*B2 Turning Holder (Face), left-hand, short*

Bestell Nr. Order No.	d1 mm	h2 mm	a mm	b mm
104988	40	25/20	44	85

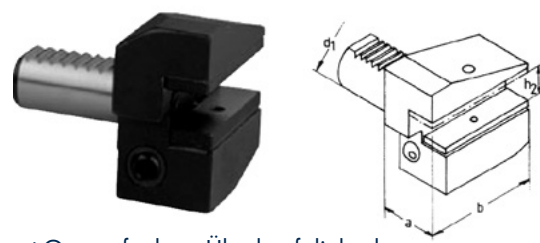

**B4** Vierkant-Queraufnahme Überkopf, links, kurz  
*B4 Turning Holder (Face) overhead, left-hand, short*

Bestell Nr. Order No.	d1 mm	h2 mm	a mm	b mm
104956	40	25/20	44	85

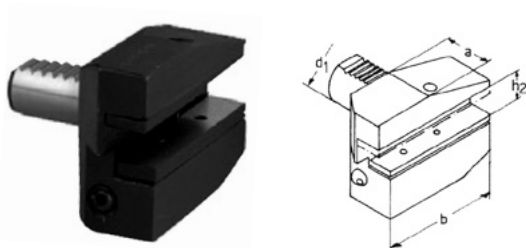

**B8** Vierkant-Queraufnahme Überkopf, links, lang  
*B8 Turning Holder (Face) overhead, left-hand, long*

Bestell Nr. Order No.	d1 mm	h2 mm	a mm	b mm
104062	40	25/20	44	118

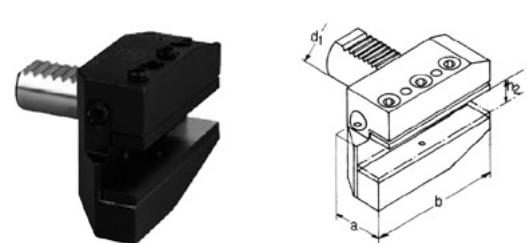

**B6** Vierkant-Queraufnahme links, lang  
*B6 Turning Holder (Face), left-hand, long*

Bestell Nr. Order No.	d1 mm	h2 mm	a mm	b mm
104043	40	25/20	44	118



**VDI 40** Statische Werkzeuge / *Static Tools*

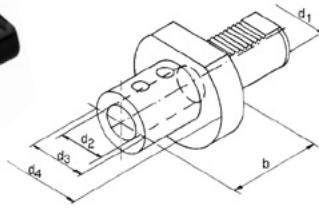

**E1** Wendeplattenbohrer-Halter  
*E1 U-Drill Holder*

Bestell Nr. Order No.	d1 mm	d2 mm	d4 mm	b mm
104391	40	10	83	66
104436	40	12	83	66
104456	40	16	83	66
104405	40	20	83	67
104465	40	25	83	75
104406	40	32	83	75
104474	40	40	83	90
104407	40	50	83	100

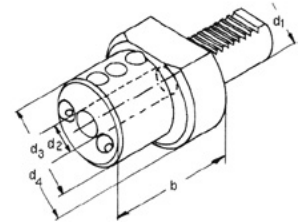

**E2** Bohrstangenaufnahme  
*E2 Boring Bar Holder*

Bestell Nr. Order No.	d1 mm	d2 mm	d4 mm	b mm
104153	40	8	83	75
104187	40	10	83	75
104109	40	12	83	75
104110	40	16	83	75
104155	40	20	83	75
104145	40	25	83	75
104119	40	32	83	75
104189	40	40	83	90

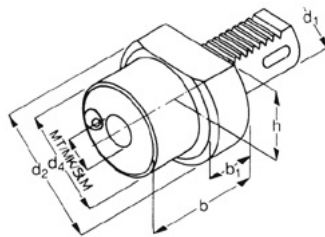

**F** Morsekegelaufnahme  
*F Morse Taper Holder*

Bestell Nr. Order No.	d1 mm	MK	h mm	d2 mm	b mm
104352	40	2	32,5	83	36
104307	40	3	32,5	83	50
104299	40	4	32,5	83	80

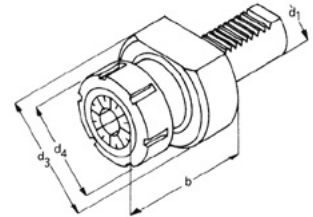

**ER E4** DIN 6499 Spannzangenaufnahme  
*ER E4 DIN 6499 Collet Chuck*

Bestell Nr.	d1 mm	Range	ER	d3 mm	b mm
104646	40	0,5-16	ER 25	83	70
104615	40	1,0-20	ER 32	83	84
104594	40	2,0-30	ER 40	83	75

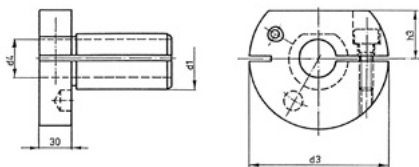
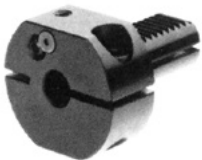

**Bohrstangenaufnahme**  
*Boring Bar Holder*

Bestell Nr. Order No.	d1 mm	d4 mm	d3 mm	h3 mm
104249	40	12	83	32,5
104225	40	16	83	32,5
104266	40	20	83	32,5
104226	40	25	83	32,5
104233	40	32	83	32,5



# BMT 45 Angetriebene Werkzeuge / Live Tools



HAAS Maschinentypen HAAS Machine Types		Revolverstationen Turret Stations
<b>ST 10/15</b>	<b>Y</b>	12



Gerade Einheit  
Straight Unit



Winkel-Einheit  
Angle Unit



Winkel-Einheit  
2-Spindler Angle  
Unit 2-Spindle



Winkel-Einheit  
Angle Unit  
+/- 107°

**Optional mit Keramik-Beschichtung erhältlich > S. 16** *Optionally available with ceramic coating > p. 16*

Bestell Nr. Order No.	Bezeichnung Description	Aufnahme Toolholder	M <sub>max.</sub> Nm	n1/n2 (max.) U/min.   RPM	Übersetzung Gear ratio	Kühlung Coolant	L1 mm
176867	Gerade Einheit Straight Unit	ER 25	30	6.500 / 6.500	1:1	EC	-
188040	Gerade Einheit Straight Unit	ER 25	30	6.500 / 6.500	1:1	ICE	-
198988	Gerade Einheit Straight Unit	ER 25	30	12.000 / 12.000	1:1	ICE	-
195785	Gerade Einheit Straight Unit	MI 40	25	6.500 / 6.500	1:1	ICE	-
197597	Gerade Einheit Straight Unit	C 3	30	6.500 / 6.500	1:1	ICE	-
192510	Winkel-Einheit Angle Unit	ER 25	30	6.500 / 6.500	1:1	EC	65
192509	Winkel-Einheit Angle Unit	ER 25	30	6.500 / 6.500	1:1	ICE	65
188355	Winkel-Einheit Angle Unit	MI 40	25	6.500 / 6.500	1:1	ICE	65
197598	Winkel-Einheit Angle Unit	C 3	30	6.500 / 6.500	1:1	ICE	65
198249	Winkel-Einheit, zurück-versetzt Angle Unit, back-offset	ER 25	25	6.500 / 6.500	1:1	ICE	65
188047	Winkel-Einheit 2-Spindler Angle Unit 2-Spindle *	2 x ER 25	30	6.500 / 6.500	1:1	EC	65
195810	Winkelschwenk-Einheit +/- 107° Angle Unit, Adjustable +/- 107°	ER 16	12	6.500 / 6.500	1:1	ICE	73
201906	Winkelschwenk-Einheit +/- 107° Angle Unit, Adjustable +/- 107°	ER 16	12	6.500 / 13.000	1:2	ICE	73

\* Spindeln mit unterschiedlichem Drehsinn / Spindles with different sense of rotation



**BMT 45** Statische Werkzeuge / *Static Tools*



Vierkant  
Längsaufnahme  
*Turning Holder (OD)*



Vierkantmehr-  
fachaufnahme  
*Multi Turning Holder (OD)*



Vierkantquer-  
aufnahme  
*Turning Holder (Face)*



Abstechhalter  
*Cut-off holder*



Kombihalter  
*Boring Bar  
Holder*



Kombihalter  
doppelt  
*Boring Bar  
Holder Double*



Drehlängs-  
aufnahme CAPTO  
*Turning Holder CAPTO*



Kombihalter  
CAPTO  
*Boring Bar  
Holder CAPTO*

Bestell Nr. Order No.	Bezeichnung Description	Aufnahme Toolholder	Hauptspindel Main spindle	Gegenspindel Sub spindle	Drehrichtung Direction of rotation	Kühlung Coolant	L1 mm
197935	Vierkant Längsaufnahme <i>Turning Holder (OD)</i>	20x20	✓	-	R/L	EC	-
197937	Vierkant Längsaufnahme Twin <i>Turning Holder Twin (OD)</i>	20x20	✓	-	R/L	EC	-
197936	Vierkantmehrfachaufnahme <i>Multi Turning Holder (OD)</i>	20x20	✓	✓	R/L	EC	-
197938	Abstechhalter <i>Cut-off holder</i>	SH 26	✓	✓	R/L	EC	-
197939	Vierkantqueraufnahme <i>Turning Holder (Face)</i>	20x20	✓	✓	R/L	EC	-
197940	Kombihalter <i>Boring Bar Holder</i>	Ø 32	✓	✓	R/L	ICE	65
197942	Kombihalter doppelt 2-fach <i>Boring Bar Holder Double two times</i>	2 x Ø 20	✓	✓	R/L	ICE	55/100
198058	Drehlängsaufnahme <i>Turning Holder (OD)</i>	C 4	✓	-	R	ICE	-
198060	Drehlängsaufnahme <i>Turning Holder (OD)</i>	C 4	✓	-	L	ICE	-
198061	Drehlängsaufnahme doppelt <i>Turning Holder double (OD)</i>	C 4	✓	-	R	ICE	-
198062	Drehlängsaufnahme doppelt <i>Turning Holder double (OD)</i>	C 4	✓	-	L	ICE	-
198063	Kombihalter <i>Boring Bar Holder</i>	C 4	✓	-	R	ICE	65
198064	Kombihalter <i>Boring Bar Holder</i>	C 4	✓	-	L	ICE	65
198235	Verschlussstopfen <i>Plug</i>	-	-	-	-	-	-



# BMT 65 Angetriebene Werkzeuge / Live Tools



HAAS Maschinentypen HAAS Machine Types		Revolverstationen Turret Stations
<b>ST 20 / 25 / 30 / 35</b>	<b>Y</b>	12
<b>DS 30</b>	<b>Y</b>	12



Gerade Einheit  
Straight Unit



Winkel-Einheit  
Angle Unit



Winkel-Einheit  
2-Spindler Angle  
Unit 2-Spindle



Winkel-Einheit  
Angle Unit  
+/- 107°

**Optional mit Keramik-Beschichtung erhältlich > S. 16** *Optionally available with ceramic coating > p. 16*

Bestell Nr. Order No.	Bezeichnung Description	Aufnahme Toolholder	M max. Nm	n1/n2 (max.) U/min.   RPM	Übersetzung Gear ratio	Kühlung Coolant	L1 mm
186489	Gerade Einheit Straight Unit	ER 32	70	10.000 / 10.000	1:1	EC	-
186490	Gerade Einheit Straight Unit	ER 32	70	10.000 / 10.000	1:1	ICE	-
191794	Gerade Einheit Straight Unit	MI 50	70	10.000 / 10.000	1:1	ICE	-
197602	Gerade Einheit Straight Unit	C 4	70	10.000 / 10.000	1:1	ICE	-
201306	Gerade Einheit Straight Unit	C 5	70	8.000 / 8.000	1:1	ICE	-
192965	Winkel-Einheit Angle Unit	ER 32	70	10.000 / 10.000	1:1	EC	72
192967	Winkel-Einheit Angle Unit	ER 32	70	10.000 / 10.000	1:1	ICE	72
196397	Winkel-Einheit Angle Unit	MI 50	70	10.000 / 10.000	1:1	ICE	72
201307	Winkel-Einheit Angle Unit	C 5	70	8.000 / 8.000	1:1	ICE	72
187177	Winkel-Einheit 2-Spindler Angle Unit 2-Spindle *	ER 32	70	10.000 / 10.000	1:1	EC	72
202394	Winkel-Einheit 2-Spindler Angle Unit 2-Spindle *	C 4	70	10.000 / 10.000	1:1	EC	72
193136	Winkelschwenk-Einheit +/- 107° Angle Unit, Adjustable +/- 107°	ER 25	24	6.500 / 6.500	1:1	ICE	88,5

\* Spindeln mit unterschiedlichem Drehsinn / Spindles with different sense of rotation



**BMT 65** Statische Werkzeuge / *Static Tools*



Vierkant Längsaufnahme  
Turning Holder (OD)



Vierkantmehrfachaufnahme  
Multi Turning Holder (OD)



Vierkantqueraufnahme  
Turning Holder (Face)



Abstechhalter  
Cut-off holder



Kombihalter  
Boring Bar  
Holder



Kombihalter  
doppelt  
Boring Bar Holder Double



Drehlängs-  
aufnahme CAPTO  
Turning Holder CAPTO



Kombihalter  
CAPTO  
Boring Bar  
Holder CAPTO

Bestell Nr. Order No.	Bezeichnung Description	Aufnahme Toolholder	Hauptspindel Main spindle	Gegenspindel Sub spindle	Drehrichtung Direction of rotation	Kühlung Coolant	L1 mm
197956	Vierkant Längsaufnahme Turning Holder (OD)	20x20	✓	-	R/L	EC	-
197957	Vierkant Längsaufnahme Turning Holder (OD)	25x25	✓	-	R/L	EC	-
197958	Vierkantmehrfachaufnahme Multi Turning Holder (OD)	20x20	✓	✓	R/L	EC	-
197959	Vierkantmehrfachaufnahme Multi Turning Holder (OD)	25x25	✓	✓	R/L	EC	-
197960	Vierkantmehrfachaufnahme Twin Multi Turning Holder Twin (OD)	20x20	✓	✓	R/L	EC	-
197961	Vierkantmehrfachaufnahme Twin Multi Turning Holder Twin (OD)	25x25	✓	✓	R/L	EC	-
197962	Abstechhalter Cut-off holder	SH 32	✓	✓	R/L	EC	-
197963	Vierkantqueraufnahme Turning Holder (Face)	20x20	✓	✓	R/L	EC	-
197964	Vierkantqueraufnahme Turning Holder (Face)	25x25	✓	✓	R/L	EC	-
197965	Kombihalter Boring Bar Holder	Ø 40	✓	✓	R/L	ICE	72
197966	Kombihalter Boring Bar Holder	Ø 50	✓	✓	R/L	ICE	100
197967	Kombihalter doppelt 2-fach Boring Bar Holder Double 2 times	2 x Ø 32	✓	✓	R/L	ICE	72/120
197968	Kombihalter doppelt 3-fach Boring Bar Holder Double 3 times	3 x Ø 25	✓	✓	R/L	ICE	85/117
197969	Kombihalter doppelt 4-fach Boring Bar Holder Double 4 times	4 x Ø 20	✓	✓	R/L	ICE	70/120
198075	Drehlängsaufnahme Turning Holder (OD)	C 4	✓	-	R	ICE	-
198076	Drehlängsaufnahme Turning Holder (OD)	C 4	✓	-	L	ICE	-
198077	Drehlängsaufnahme doppelt Turning Holder double (OD)	2 x C 4	✓	✓	R	ICE	-
198078	Drehlängsaufnahme doppelt Turning Holder double (OD)	2 x C 4	✓	✓	L	ICE	-
198080	Kombihalter Boring Bar Holder	C 4	✓	-	R	ICE	100
198079	Kombihalter Boring Bar Holder	C 4	✓	-	L	ICE	100
198237	Verschlussstopfen Plug	-	-	-	-	-	-



# BMT 75 Angetriebene Werkzeuge / Live Tools



HAAS Maschinentypen HAAS Machine Types		Revolverstationen Turret Stations
<b>ST 40/45</b>	<b>Y</b>	12



Gerade Einheit  
Straight Unit



Winkel-Einheit  
Angle Unit



Winkel-Einheit  
Angle Unit  
+/- 107°

**Optional mit Keramik-Beschichtung erhältlich > S. 16** *Optionally available with ceramic coating > p. 16*

Bestell Nr. Order No.	Bezeichnung Description	Aufnahme Toolholder	M <sub>max.</sub> Nm	n1/n2 (max.) U/min.   RPM	Übersetzung Gear ratio	Kühlung Coolant	L1 mm
196402	Gerade Einheit Straight Unit	ER 40	100	6.000 / 6.000	1:1	EC	-
169311	Gerade Einheit Straight Unit	ER40	100	6.000 / 6.000	1:1	ICE	-
197605	Gerade Einheit Straight Unit	C 5	100	6.000 / 6.000	1:1	ICE	-
196712	Winkel-Einheit Angle Unit	ER40	100	6.000 / 6.000	1:1	EC	60
169324	Winkel-Einheit Angle Unit	ER40	100	6.000 / 6.000	1:1	ICE	60
197606	Winkel-Einheit Angle Unit	C 5	100	6.000 / 6.000	1:1	ICE	60
196404	Winkel-Einheit Angle Unit	ER40	100	6.000 / 6.000	1:1	EC	90
196405	Winkel-Einheit Angle Unit	ER40	100	6.000 / 6.000	1:1	ICE	90
197607	Winkel-Einheit Angle Unit	C 5	100	6.000 / 6.000	1:1	ICE	90
196207	Winkelschwenk-Einheit +/- 107° Angle Unit, Adjustable +/- 107°	ER25	24	6.500 / 6.500	1:1	ICE	88,5

\* Spindeln mit unterschiedlichem Drehsinn / Spindles with different sense of rotation



**BMT 75** Statische Werkzeuge / *Static Tools*



Vierkant  
Längsaufnahme  
*Turning Holder (OD)*



Vierkantquer-  
aufnahme  
*Turning Holder (Face)*



Kombihalter  
*Boring Bar  
Holder*



Abstechhalter  
*Cut-off holder*



Drehlängs-  
aufnahme CAPTO  
*Turning Holder CAPTO*



Kombihalter  
CAPTO  
*Boring Bar  
Holder CAPTO*

Bestell Nr. Order No.	Bezeichnung Description	Aufnahme Toolholder	Hauptspindel Main spindle	Gegenspindel Sub spindle	Drehrichtung Direction of rotation	Kühlung Coolant	L1 mm
198083	Vierkant Längsaufnahme <i>Turning Holder (OD)</i>	25x25	✓	-	R/L	ICE	-
162316	Vierkant Längsaufnahme <i>Turning Holder (OD)</i>	32x32	✓	-	R/L	EC	-
198084	Vierkantqueraufnahme <i>Turning Holder (Face)</i>	25x25	✓	✓	R/L	ICE	-
198085	Kombihalter <i>Boring Bar Holder</i>	Ø 60	✓	✓	R/L	ICE	60
198086	Drehlängsaufnahme <i>Turning Holder (OD)</i>	C 6	✓	-	R	ICE	-
198087	Drehlängsaufnahme <i>Turning Holder (OD)</i>	C 6	✓	-	L	ICE	-
198088	Kombihalter <i>Boring Bar Holder</i>	C 6	✓	-	R	ICE	60
198089	Kombihalter <i>Boring Bar Holder</i>	C 6	✓	-	L	ICE	60
198238	Verschlussstopfen <i>Plug</i>	-	-	-	-	-	-

# mimaticCAPTO

- Rotierende Aufnahmen, optimiert für den Einsatz in angetriebenen Werkzeugen und Winkelköpfe, ohne Greiferrille
- Stehende Aufnahmen, für unterschiedlichste Drehbearbeitungen
- Capto nach ISO 26623
- hohe Flexibilität durch große Modularität
- hohe Genauigkeit und Stabilität

- *Rotating holders optimized for use in driven tools and angle heads, without gripper groove*
- *Upright holders, for a wide range of turning operations*
- *Capto according to ISO 26623*
- *high flexibility due to high modularity*
- *high accuracy and stability*



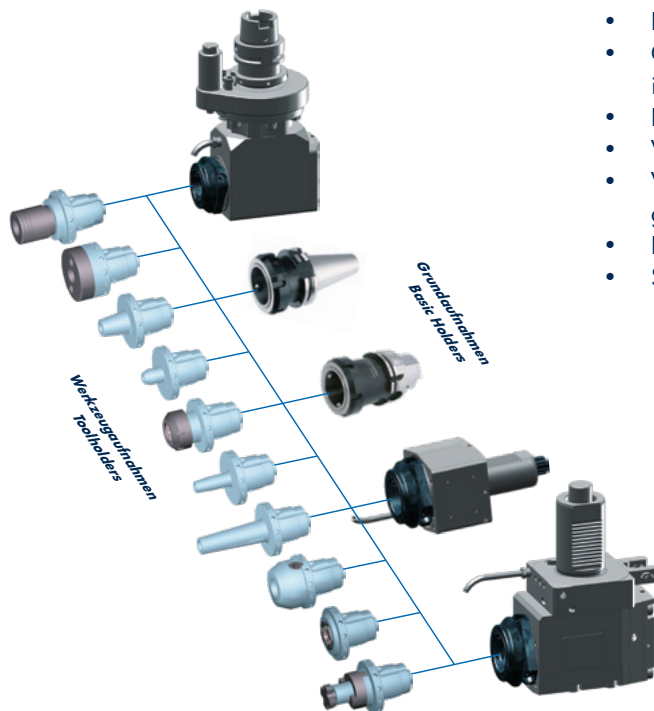

- Einfacher und schneller Werkzeugwechsel dank Bajonett-Verriegelung
- Große Auswahl an verschiedensten Werkzeugaufnahmen, auch mit innerer Kühlmittelzufuhr.
- Plan- und Kegelanlage garantieren höchste Positionsgenauigkeit
- Werkzeugspannsystem für alle Produktionsbereiche
- Voreinstellung der Werkzeuge außerhalb der Maschine durch Längeneinstellschraube
- Rundlaufgenauigkeit der Schnittstelle < 0,002 mm
- Sichere Drehmomentübertragung durch Formschluss

- *Quick and easy tool change based on bayonet locking system*
- *Wide range of different tool holders, also with internal coolant supply*
- *Face and taper contact guarantee highest position accuracy*
- *Tool clamping system for all production areas*
- *Presetting of the tools off-line by length adjustment screw*
- *Concentricity of the interface < 0,002 mm*
- *Secure holding force by form-locking*

# Mramic

## Optional mit Keramik-Beschichtung

## Optional with ceramic coating

### Highspeed Keramik Beschichtung

Keramik-Beschichtung von Spindel- und Dichtflächen verhindert langfristig eine Riefenbildung, welche zu Undichtigkeiten und frühzeitigem Lagerschaden führen würde. Durch diesen Quantensprung ist die Spindel und Dichtung technisch in der Lage 70 bar und bis zu 12.000 U/min bei uneingeschränkter Trockenlaufeigenschaft zu meistern. Reibung und Wärmeentwicklung werden auf ein Minimum reduziert.

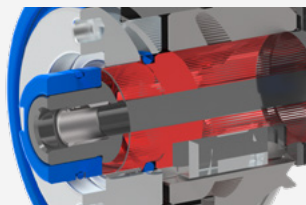

### Highspeed ceramic coating

Ceramic coating of spindle and seal surfaces prevents long-term scoring, which will lead to leakage and bearing damage. Thanks to this quantum leap, the spindle and seal are technically capable of 70 bar and up to 12,000 rpm with unrestricted dry-running properties. Friction and heat generation have been reduced to a minimum.

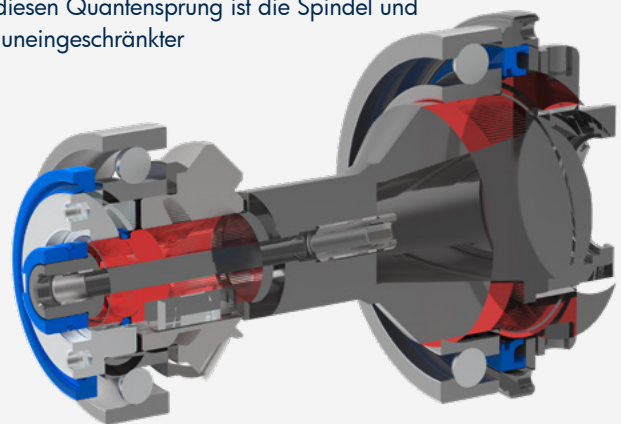

## Zubehör / Accessories

### Spannschlüssel und Spannmuttern Wrenches and Clamping Nuts



#### Spannschlüssel für ER-Spannmuttern Wrench for ER Clamping Nuts

Bestell-Nr. Order No.	Größe Size	Typ Type
112912	ER 11	innen liegend / inlying
112954	ER 16	innen liegend / inlying
112929	ER 20	innen liegend / inlying
112913	ER 25	innen liegend / inlying
112900	ER 32	innen liegend / inlying
112867	ER 40	innen liegend / inlying
107628	ER 40	außen liegend / outlying

#### ER-Spannmuttern ER Clamping Nuts

Bestell-Nr. Order No.	Größe Size	Typ Type	Innenkühlung Internal coolant
112953	ER 11	innen liegend *1	
112860	ER 16	innen liegend *1	
112938	ER 20	innen liegend *1	
112961	ER 25	innen liegend *1	
112977	ER 32	innen liegend *1	
112946	ER 40	innen liegend *1	
112962	ER 16	innen liegend *1	✓
112940	ER 20	innen liegend *1	✓
112901	ER 25	innen liegend *1	✓
112963	ER 32	innen liegend *1	✓
112978	ER 40	innen liegend *1	✓
112513	ER 40	außen liegend *2	
117744	ER 40	außen liegend *2	✓

\*1 inlying \*2 outlying

### Hakenschlüssel zum Gegenhalten Hook Wrench to hold against

Bestell-Nr. Order No.	Größe Size	Typ Type	DIN	Ø
107557	ER 16	innen liegend *	1810-B	30-32
107608	ER 20	innen liegend *	1810-B	34-36
107446	ER 25	innen liegend *	1810-B	45-50
107558	ER 25	außen liegend *1	1810-A	40-42
107642	ER 32	innen liegend *	1810-B	58-62
107447	ER 32	außen liegend *1	1810-B	40-42
107642	ER 40	innen liegend *	1810-B	58-62
107446	ER 40	außen liegend *1	1810-B	45-50
107605		Kreissägehalter *2	1810-A	30-32
107447		Fräsdorn 22 *3	1810-B	40-42

\* inlying \*1 outlying \*2 Sawblade holder \*3 Milling arbor 22  
Technische Änderungen vorbehalten Technical changes reserved

#### DIN 1810 B

(mit Zapfen / with pin)



#### DIN 1810 A

(mit Nase / with nose)

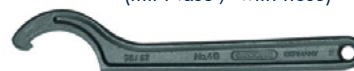

### Klemmschlüssel zum Gegenhalten Clamping Wrench for counterholding

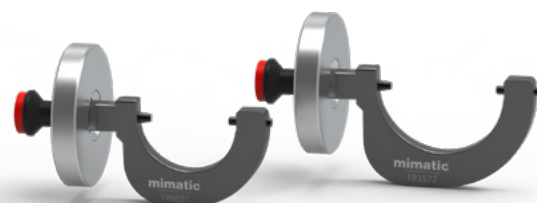

#### Passend für mimatic Werkzeuge Suitable for mimatic tools

Bestell-Nr. Order No.	Größe Size
196881	ER 25
193577	ER 32

Optional mit eltimon erhältlich

Optionally available with eltimon



Wireless Sensor Control and Entire Ecosystem

# Free Your Tool Monitoring



Das Komplettsystem zur Digitalisierung von Winkelköpfen und Angetriebenen Werkzeugen.

The complete system for digitising of live tools and angle heads



## Prozessdatenerfassung und Auswertung

Proaktives Agieren statt teures Reagieren

## Process Data Acquisition and Evaluation

Proactive Action Instead of Expensive Reactions



**Basisdaten**  
Detaillierte Angaben des eingesetzten Werkzeugs

*Basic Data*  
Detailed information of the used tool



**Betriebsstunden**  
Angefallene Betriebsstunden seit Werkzeugeinsatz

*Operating Hours*  
Accumulated operating hours since tool use



**Werkzeugtemperatur**  
mit Grenzwertwarnung für kritische Bereiche

*Tool Temperature*  
with limit warning for critical conditions



**Drehzahl-Informationen**  
Detaillierte Einsatzwerte und erfasste Drehzahlbereiche

*Revolution Informations*  
Detailed usage values and recorded speed ranges



**Lastzyklen**  
Zum Beispiel die Anzahl gebohrter Löcher

*Load Cycles*  
For example the number of holes drilled



**smart Gateway**  
Einsatz im nahen Maschinenumfeld Stromversorgung & Internetverbindung

*smart Gateway*  
Usage close to the machine area Power supply and internet connection



**Vibrationskontrolle**  
Prävention gegen Werkzeugbruch und Downtimes

*Vibration Control*  
Tool breakage and downtime prevention

## Hochintegriertes Sensorsystem für effektivste Produktivität

## Highly Integrated Sensor System for Most Effective Productivity



Funk-Datenübertragung\* direkt über eltimon Reader oder smart Gateway zum eltimon® Serviceportal und/oder zur Maschine.

Wireless data transfer\* directly via eltimon Reader or eltimon smart gateway to the eltimon® service portal and/or to the machine.

## Service und Reparatur - von angetriebenen Werkzeugen und Winkelköpfen vieler Hersteller

Regelmäßige vorbeugende Inspektionen und Wartungen bieten Ihnen optimale Voraussetzungen, um ungeplante Maschinenstillstände zu vermeiden. Durch kompetenten Service sichern wir Ihnen höchste Produktqualität und Verfügbarkeit Ihrer Maschine.

Um die Leistungsfähigkeit und Präzision dieser Werkzeuge langfristig zu erhalten, sollten diese in regelmäßigen Abständen bei uns durchgecheckt und Verschleißteile erneuert werden.

### Unser Wartungs-Service:

- Austausch von Lager und Dichtungen
- Lieferung von Original Präzisionsersatzteilen
- Erhaltung der einwandfreien Qualität / Generalüberholung

### Unser Reparatur-Service:

- Schnelle und professionelle Analyse des Schadens
- Reparaturangebot mit Info zum Schaden
- Nach Erteilung des Reparaturauftrages erfolgt die Instandsetzung
- Kontrolle auf Maß und Funktion
- Erhaltung der einwandfreien Qualität / Generalüberholung

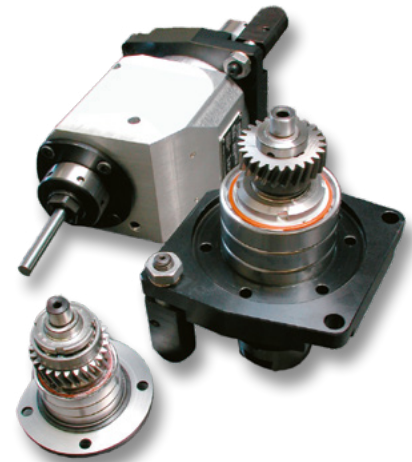

**mimatic Service-Hotline: Tel.: +49 831 5 74 44 18 · E-Mail: Service-AGW@mimatic.de**

## Service and Repair - of Live Tools and Angle Heads of many brands

Frequent inspections and preventive maintenance are the key to avoid unplanned machine down-times. Our professional service will ensure highest product quality and the maximum up time of your machine.

To maintain the performance and avoid unplanned down-time of your machine, the tools should be checked and sealings and bearings to be renewed in our service department.

Our maintenance service:

- Replacement of wear parts
- Delivery of original and precision spare parts
- Conservation of product quality / general overhaul

Our repair service:

- Fast and professional analysis of the damage
- Repair quote including kind of damage
- After ordering overhauling starts immediately
- Check of dimensions and function
- Conservation of product quality / general overhaul

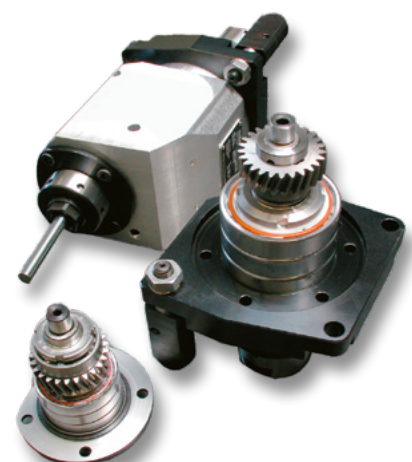

**mimatic Service-Hotline: Tel.: +49 831 5 74 44 18 · E-Mail: Service-AGW@mimatic.de**



# mimatic®

Tool Systems

*Your Partner For Clever Tooling*

- Circular- and Thread Milling Tools
- RPK-Reamers with Polygonal Interface
- Driven Toolholders for CNC Machining Centers
- Driven Toolholders for CNC Turning Machines
- Multi-Spindle Technology
- Modular Quick Change Toolholders mimatic® mi
- Static Toolholders for CNC Turning Machines
- Precision Chucks
- Special Cutting Tools

- Zirkular- und Gewindefräswerkzeuge
- RPK-Reibahlen mit polygonaler Schnittstelle
- Angetriebene Werkzeuge für CNC-Bearbeitungszentren
- Angetriebene Werkzeuge für CNC-Drehmaschinen
- Mehrspindel-Technologie
- Modulare Werkzeugaufnahmen mimatic® mi
- Statische Werkzeugaufnahmen für CNC-Drehmaschinen
- Präzisions-Spannfutter
- Sonder-Zerspannungswerkzeuge



204727 WM-UEBERSICHT-HAAS-2024



**mimatic®**  
Tool Systems



**mimatic GmbH**  
Westendstraße 3  
D-87488 Betzigau  
Tel. +49 (0) 831 / 574 44-0  
info@mimatic.de  
[www.mimatic.de](http://www.mimatic.de)